

098 *

seepex Gelenkfett

Typ und Füllmenge siehe Angaben im Inhaltsverzeichnis der zur Pumpe gehörenden Betriebsanleitung.

seepex joint grease
type and filling quantity see notes indicated on the index of the operating and maintenance instructions belonging to the respective pump.

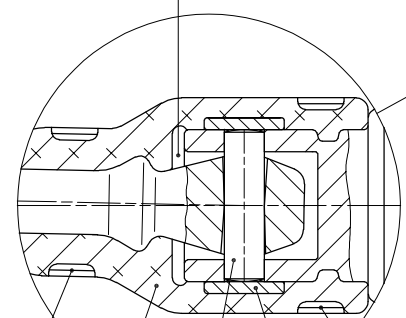

407* 405* 402* 401 406*

○ Werkzeug

für die Demontage und Wiedermontage erforderlich siehe Dokument OM.SPT.01

tool for the dismantling and assembly requested see document OM.SPT.01

* Verschleißteile und Dichtungen

siehe Dokument OM.WPS. _

Wearing parts and sealings see document OM.WPS. _

Baugröße / size : BW1 + BW2

Stück / Unit	Norm / Standard	Pos./Item	Benennung/Denomination / Zeichnungs-Nummer/Drawing-Number	Werkstoff/Material	Bemerkung/Remark	Gewicht/Weight / kg
--------------	-----------------	-----------	---	--------------------	------------------	---------------------

seepex.com

Allgemeintoleranzen für Maße ohne einzelne Toleranzangabe DIN ISO 2768-mittel	Änderung B	Name Typenschild hof	Datum 04.01.2008	Maßstab/Scale %	Werkstoff/Material	Gewicht/Weight
General tolerances for sizes without individual tolerance entry DIN ISO 2768-average						
Rauheit für Oberflächen DIN ISO 1302 Reihe 2	Bearbeitet/Drawn	Name dv	Datum 28.11.2005	Zeichnungs-Nummer/Drawing-Number 106-010B2		
Roughness for surface finish DIN ISO 1302 Reihe 2	Geprüft/Checked	pj	28.11.2005	EDV-Nr./EDP-No. 73458.dwg		
	Normiert/Standard			Ersatz für/Replacement for: Ersatz durch/Replacement by:		
	Gedruckt/Printed					

Urheberrechtsschutz: Diese Zeichnung ist unser Eigentum und uns nach dem Gesetz über Urheberrecht und verwandte Schutzrechte geschützt.
Protection of Copyright: This drawing is our property and is protected acc. to the law referring to copyright and related protective laws.

Stck.	Pos.	DE	EN	FR
		Baureihe BW	range BW	série BW
		Schnittzeichnung Nr. 106-010_1	sectional drawing No. 106-010_1	plan no. 106-010_1
		Benennung Stck. / Pos.	denomination Qty. / item	désignation Qté. / Poste
2	202	Halbrundnägel	round head pins	rivet
1	203	Typenschild	type plate	plaque signalique
4	210	6kt-Schraube	hexagon bolt	vis
4	212	Federring	spring washer	rondelle frein
4	213	6kt-Mutter	hexagon nut	écrou
1	307	Steckwelle	plug-in shaft	arbre à broche
1	309	Spannstift	spring pin	goupille fendue
1	330	Gleitringdichtung	mechanical seal	garniture mécanique
1	333	GLRD-Aufnahme	mechanical seal retainer	logement de la garniture mécanique
1	372	Stelling	set collar	anneau ajustable
3	378	Gewindestift	set screw	vis sans tête
1	401	Gelenkhülse	retaining sleeve	douille d'articulation
1	402	Kuppelstangenbolzen	coupling rod pin	axe d'articulation
1	405	Manschette	universal joint sleeve	manchette
1	406	Halteband	holding band	collier de serrage
1	407	Halteband	holding band	collier de serrage
1	500	Druckgehäuse	pressure casing	carter de refoulement
1	501	Gehäusedichtung	casing gasket	étanchéité du carter de refoulement
1	502	Verschlusschraube	screwed plug	bouchon de vidange
1	503	Dichtring	sealing ring	joint d'étanchéité
1	600	Rotor	rotor	rotor
1	601	Stator	stator	stator
4	602	6kt-Schraube	hexagon bolt	vis
4	604	Federring	spring washer	rondelle frein
4	606	6kt-Mutter	hexagon nut	écrou
1	700	Saugstutzen	suction branch	bride d'aspiration
	098	seepex Gelenkfett Typ und Füllmenge: Betriebs- und Wartungsanleitung entnehmen	seepex joint grease type and filling quantity: see Operating and Maintenance Instruction	seepex graisse d' articulations sommaire pour type et quantité: voir Instructions de service et d'entretien
		Verschleißteile und Dichtungen: Betriebs- und Wartungsanleitung entnehmen	Wear parts and sealings: see Operating and Maintenance Instruction	pièces d'usure et étanchéités: voir Instructions de service et d'entretien
		Werkzeuge: Betriebs- und Wartungsanleitung entnehmen	Tools: see Operating and Maintenance Instruction	Outils: voir Instructions de service et d'entretien